

Paquete completo-YEDI PARRILLA DIGITAL DELUXE 6-EN-1



Para más recetas y videos de cocina, ir a :
www.yedihousewareappliances.com

Síguenos en Instagram: [@yedihouseware](https://www.instagram.com/yedihouseware)

CONTENIDO

Medidas de seguridad importantes	2
Contenidos del producto	5
Partes del producto	5
Antes del primer uso	7
Panel de control	8
Operación	9
Cómo hacer Waffles	10
Cómo utilizar una parrilla de contacto plano.....	12
Utilización de los anillos para huevos	13
Limpieza y cuidado	14

Especificaciones:

- Modelo No. GV019
- Voltaje 120V 60Hz
- Potencia 1600W (800W+800W)

IMPORTANTES MEDIDAS DE SEGURIDAD

1. Use guantes de protección cuando opere el horno.
2. No permita que este implemento sea utilizado como juguete. Debe mantenerse alejado de los niños. Este aparato no debe ser manipulado por niños.
3. No utilice el cable de alimentación si está defectuoso. No lo utilice si está dañado, si ha sido tirado o sumergido en agua. Contacte al fabricante.
4. Se recomienda revisar periódicamente el aparato para evitar riesgos.
5. Para protección contra riesgo de corto circuito, no sumerja el cable de conexión o el aparato en agua u otros líquidos. Esto puede causar heridas a personas o daños al producto. Ver las instrucciones para limpieza.
6. Desenrolle el cable en su totalidad antes de usarlo.
7. Nunca retire el conector del toma tirando de la cuerda. Siempre desconecte agarrando el conector directamente.
8. No deje que la cuerda cuelgue sobre el borde de la mesa o que toque superficies calientes. No coloque cerca o sobre hornillas eléctricas o de gas, o sobre un horno caliente. Evite que la cuerda se enrede.
9. Desconecte del toma cuando no esté utilizando el producto y antes de limpiarlo. Deje que la unidad se enfríe antes de remover partes y antes de limpiar la unidad.

MEDIDAS IMPORTANTES DE SEGURIDAD

10. No manipule el cable o la unidad con las manos mojadas.
11. Cualquier mantenimiento diferente a la limpieza debe ser realizado en un centro de servicio autorizado.
12. El uso de accesorios no recomendados o no vendidos por el fabricante pueden causar fuego, corto circuito, heridas, o daños al producto.
13. La unidad no debe ser operada por medio de temporizador externo o de algún sistema externo de control remoto.
14. No debe utilizarse en exteriores.
15. Esta unida es para uso exclusivo como electrodoméstico.
16. No utilice la unidad para nada diferente a su uso especificado. Su mala utilización puede causar heridas.
17. Para proteger contra el fuego, no opere la unidad en presencia de explosivos o productos inflamables.
18. Tenga mucha precaución cuando mueva la unidad si contiene alimentos u otros líquidos calientes.
19. No mueva el aparato durante la cocción.
20. Utilice solamente una superficie nivelada, seca, y resistente al calor. No coloque la parrilla Yedi sobre el borde de una mesa o similar durante su operación. Asegúrese de que la superficie está nivelada, limpia y libre de agua u otras sustancias.
21. Sitúe la unidad distante de paredes, cortinas u otros materiales sensibles al vapor o al calor. La distancia debe ser de mínimo 20.30 cms
22. Cuando utilice la unidad, verifique que hay suficiente espacio por encima y por los lados, para la correcta circulación de aire.

descarte con seguridad la cubierta protectora que cubre el cable de conexión del aparato.

IMPORTANTES MEDIDAS DE SEGURIDAD

24. Antes de usar el producto por primera vez, deseche materiales de empaque o etiquetas promocionales.
25. Antes de usar el producto, asegúrese de que está ensamblado apropiadamente.
26. No conecte el producto sin instalar previamente las parrillas, planchas o wafleras.
27. Desconecte el producto antes de limpiarlo. Deje enfriar el producto antes de retirar partes para la limpieza.
28. No toque las superficies calientes.

- Siempre inserte el cable a la unidad primero, y
29. luego lo conecta al toma de pared. Para desconectar, apague los controles y luego retire el conector de la pared.

USO DEL CABLE CORTO

La unidad viene con un cable corto para reducir el peligro de enredo o de tropezar en un cable largo. Se pueden utilizar cables largos si se manipulan con precaución. Si se usa un cable de extensión:

- Las marcas de clasificación eléctrica de la extensión deben ser por lo menos iguales a las de la unidad.
- El cable largo debe ser organizado de tal manera que no cuelgue sobre el borde de la mesa, para evitar ser manipulado por niños, o de tropezar accidentalmente con él
- Si la unidad tiene polo a tierra, el cable de extensión debe ser del tipo de tres alambres.

CONTENIDO DEL PRODUCTO

1. Parrilla digital
2. Planchas reversibles.
3. Planchas para waffles.
4. Espátulas
5. Anillos para Huevos.



PARTES DEL PRODUCTO

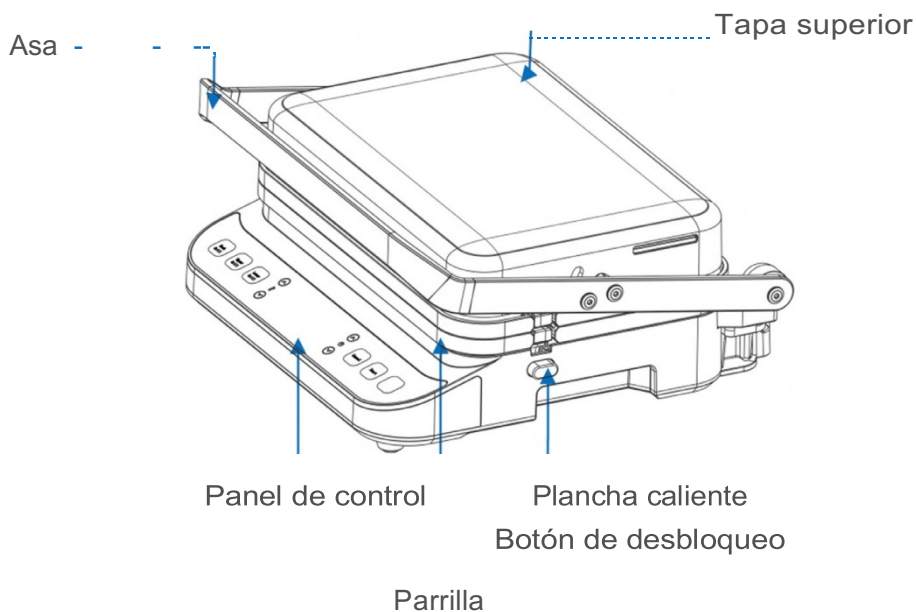

PARTES DEL PRODUCTO

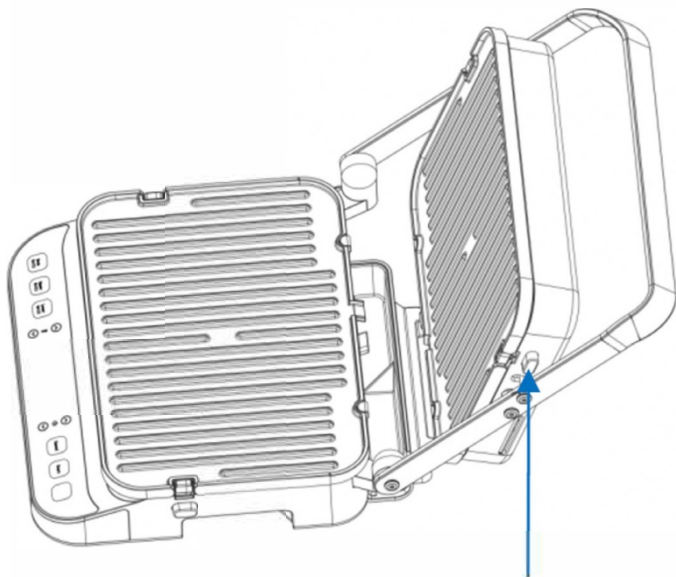

Plancha caliente superior
Botón de desbloqueo

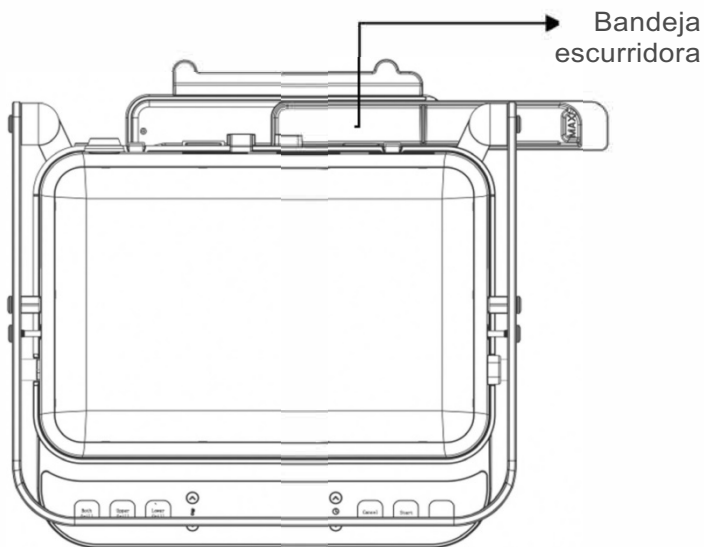

Bandeja
escurridora



Antes del primer uso

1. Saque el aparato del paquete y retire todo el material de empaque.
2. Retire las planchas oprimiendo el botón de desbloqueo y extráigalas. Repita el proceso para las parrillas superiores oprimiendo el botón de desbloqueo correspondiente y extrayendo la plancha superior.



3. Antes de utilizar cualquiera de las planchas por primera vez, límpielas con agua tibia y un limpiador suave. Luego séquelas bien a mano con un trapo suave.
4. Asegúrese de que la bandeja escurridora está inserta correctamente en la parte trasera de la unidad. Debe ser empujada en su totalidad para que no sobresalga en la parte trasera de la parrilla.



PARTES DEL PRODUCTO

Consejos útiles antes del primer uso:

- Cuando la unidad está en modo de espera, presione "⬆️" "y" "⬆️" "simultáneamente durante 3 segundos para cambiar entre °C y °F
- Para reducir el tiempo de precalentamiento, cierre las tapas superior e inferior durante el proceso de precalentamiento. Sin embargo, cuando se usen como una parrilla de contacto plano, por seguridad recomendamos ajustar la parrilla 180° planos, antes del precalentamiento.
- Tenga en cuenta que se suministra un cable de conexión corto para reducir el riesgo de enredo o tropiezo con el cable.

Cómo instalar las parrillas:

- Para insertar las planchas de la parrilla o de la waflera, se deben alinear los sujetadores inferiores de la unidad con las hendiduras de las planchas y luego deslizar las planchas hacia su posición apropiada, y finalmente empuje hacia abajo. Se debe escuchar un clic que indica que se han asegurado.



Nota: Las planchas de la parrilla son reversible. Utilícelas por el lado que prefiera.

PANEL DE CONTROL



- | | |
|---|-------------------------------------|
| 1. Ambas planchas se calientan | 7. Aumenta tiempo de cocción |
| 2. Solo se calienta la plancha superior | 8. Disminuye temperatura de cocción |
| 3. Solo se calienta la plancha inferior | 9. Disminuye tiempo de cocción |
| 4. Aumenta temperatura de cocción | 10. Cancelación del programa |
| 5. Indicador de temperatura | 11. Inicio de cocción |
| 6. Indicador de tiempo | 12. Luz indicadora de modos |

OPERACION

1. Inicialmente, cuando la unidad se conecta, se escucha un sonido y aparece "OFF" en la pantalla.
2. Seleccione la función deseada de cocción (Ambas parrillas, parrilla superior, o parrilla inferior). Tiempo y temperatura por defecto aparecen en pantalla.
3. Ajuste el tiempo y temperatura de cocción oprimiendo los botones correspondientes  "; la unidad emitirá un sonido una vez cuando se oprima el botón.
4. Una vez ajustados el tiempo y temperatura de cocción, oprima el botón "inicio" para empezar el proceso de precalentamiento. (Si el botón de inicio no se oprime dentro de los 15 segundos, la unidad entrará en estado de espera y aparecerá OFF en la pantalla

Durante el proceso de precalentamiento su temperatura seleccionada y "Pre" aparecerán en la pantalla y la luz indicadora se tornará azul. En promedio, la unidad tomará unos 5 minutos para precalentarse.

5. Una vez termine el proceso de precalentamiento, la temperatura ajustada aparecerá en la pantalla y el tiempo de cocción empezará a parpadear. La unidad emitirá un sonido cinco veces y la luz indicadora se tornará verde.
6. Coloque los ingredientes en las planchas de cocción y oprima el botón "Inicio". La luz indicadora se tornará amarilla y el tiempo de cocción iniciará su conteo. **(NO OLVIDE OPRIMIR START-** Si el botón "START" no se oprime dentro de 30 minutos, la unidad entrará en estado standby y aparecerá en la pantalla el indicador OFF.

Nota: Una pequeña cantidad de humo puede salir de la unidad mientras se cocina. Esto es normal.

7. Cuando finaliza el conteo, la unidad emitirá un sonido cinco veces y aparecerá el indicador "done" en la pantalla. La luz indicadora se mostrará de color rojo.
8. Oprima el botón "Cancel" en cualquier momento para entrar en el modo standby, con el fin de cambiar los ajustes de cocción o de apagar la unidad

Y e d i[®]

COMO ELABORAR WAFFLES

Ingredientes recomendados:

- Una taza de su mezcla favorita de waffle.
- 1 huevo
- Dos cucharaditas de aceite de olive extra virgen.
- $\frac{3}{4}$ de taza de leche.
(Alternativa no lactosa: use $\frac{3}{4}$ de taza de agua como sustituto de leche)

Instrucciones:

1. Inserte ambas planchas wafleras en la unidad y luego cierre la parrilla.
2. Cree una masa de waffle mezclando todos los ingredientes en un recipiente hasta que desaparezcan los grumos.
3. Seleccione el modo "Both grill" y ajuste la temperatura a 400°F y el tiempo a 3:00 (3 minutos).
4. Oprima "inicio" y el precalentamiento comenzará. Deje que su masa de waffle repose durante el precalentamiento. El precalentamiento tomará aproximadamente 5 minutos.
5. Una vez que termine el precalentamiento, abra la parrilla.
6. Vierta la mezcla de waffle dentro de las dos secciones posteriores primero hasta que estén cubiertas completamente.



Ye di"

COMO ELABORAR WAFFLES

Instrucciones:

7. Luego vierta la mezcla de waffle en las dos secciones anteriores hasta que esté completamente cubiertas.



- 8 Cierre la parrilla – Asegúrese de ajustar firmemente la tapa. .
- 9 Oprima inmediatamente el botón START. **NO OLVIDE OPRIMIR EL BOTÓN START**
- 1 Cuando el temporizador termine, oprima cancelar, abra su parrilla
- 0 Yedi, retire sus waffles y sirva.

Consejos para waffles:

- No debe distraerse, o de lo contrario puede quemar sus waffles.
- Antes de cada uso, asegúrese de que sus planchas de waffles están limpias de residuos o ingredientes previos quemados.
- Cuando cocine varias porciones de waffles, recomendamos precalentar la parrilla antes de cada porción para asegurarse de resultados óptimos.
- Es posible que surja una pequeña cantidad de humo de la unidad mientras se cocinan los waffles. Esto es normal.
- Es posible que sus waffles se peguen a la parrilla superior al terminar la cocción. Esto es normal. Simplemente retírelas y disfrute!

Puede ver cómo hacer waffles con su Yedi Grill aquí:
<https://www.yedihousewareappliances.com/grill>

COMO UTILIZAR UNA PARRILLA DE CONTACTO PLANO

Paso 1: Use el mango para abrir la parrilla y crear un ángulo a 90° entre la parrilla superior y la inferior (forma de L).



Paso 2: Empuje la parte superior de la parrilla completamente hacia adelante y sostenga mientras usa su mano libre para sostener el mango y extraer la parrilla superior 180° planos.



Paso 3: Ajuste su tiempo y temperatura deseados.

Paso 4: Oprima START para iniciar el proceso de precalentamiento

Paso 5: Al terminar el precalentamiento coloque sus ingredientes en las parrillas

Paso 6: Oprima START

COMO UTILIZAR LOS ANILLOS PARA HUEVOS

Paso 1: Ajuste tiempo y temperatura deseadas.

Paso 2: Oprima START para iniciar precalentamiento

Paso 3: Al terminar precalentamiento, coloque las bandejas en la parrilla.

Paso 4: Rompa un huevo dentro de cada anillo y oprima START.



LIMPIEZA Y CUIDADO

Aunque no se esté usando la unidad, desconecte el conector del toma antes de limpiar la unidad o sus partes.

1. Desconecte la unidad del toma y deje enfriar durante al menos 30 minutos.
2. Con una esponjilla no abrasiva retire los residuos de las planchas de cocción.
3. **Después de cocinar, puede levantar suavemente e inclinar la parrilla cerrada para retirar el exceso de grasa hacia la bandeja escurridora, para una limpieza fácil.** Retire y elimine la grasa de la bandeja cuando se haya enfriado. (Esto se puede hacer simplemente dejando que la grasa se deslice de la bandeja).
4. Oprima los botones de desbloqueo para retirar las planchas de la parrilla. Asegúrese de que las planchas se han enfriado completamente antes de su manipulación.
5. Después de retirar las planchas de la parrilla, puede limpiarlas con agua jabonosa tibia o en el lavaplatos.

Mantenimiento del usuario:

1. Siempre tenga cuidado al manipular la unidad durante la cocción. Abra y cierra la unidad utilizando solamente el mango. No toque la tapa superior durante o inmediatamente después de la cocción, ya que la parrilla superior se calienta durante la cocción

Recomendamos usar siempre guantes protectores para hornos cuando se manipule la unidad para evitar quemaduras.

2. Nunca use utensilios de metal, ya que pueden rayar el revestimiento de la plancha.
3. Siempre deje que la unidad se enfríe durante 30 minutos antes de la limpieza.

Error code:

1. E1: circuito abierto del termostato superior.
Contacte el fabricante en info@yedihouseware.com
2. E2: corto circuito del termostato superior,
Por favor contacte el fabricante en info@yedihouseware.com
3. E3: circuito abierto en el termostato inferior,
Por favor contacte el fabricante en info@yedihouseware.com
4. E4: corto circuito en el termostato inferior,
Por favor contacte el fabricante en info@yedihouseware.com

