

Paquet complet-YEDI GRILLE DIGITALE DELUXE 6-EN-1



Pour plus de recettes et vidéos de cuisine veuillez aller à :

www.yedihousewareappliances.com

Suivez-nous en Instagram: [@yedihouseware](https://www.instagram.com/yedihouseware)

CONTENU

Mesures de sécurité importantes	2
Contenus du produit	5
Parties du produit	5
Avant le premier usage	7
Panneau de contrôle	8
Opération	9
Comment faire des Gaufres	10
Comment utiliser une grille de contact plat	12
Utilisation des anneaux pour des œufs	13
Nettoyage et soins	14

Spécifications:

- Modèle No. GV019
- Voltage 120V 60Hz
- Puissance 1600W (800W+800W)

IMPORTANTES MESURES DE SÉCURITÉ

1. Utilisez des gants de protection lorsque le four fonctionne.
2. Ne permettez pas que cet appareil soit utilisé comme un jouet.
Doit se maintenir éloigné des enfants. Cet appareil ne doit pas être manipulé par les enfants.
3. N'utilisez pas le câble d'alimentation s'il est défectueux. Ne l'utilisez pas s'il est endommagé, s'il a été jeté ou submergé dans l'eau. Veuillez contacter le fabricant.
4. Il est recommandable de réviser périodiquement l'appareil pour éviter des risques.
5. Pour protection contre risque de court-circuit, ne submergez pas le câble de connexion ou l'appareil dans l'eau ou autres liquides. Ceci peut causer des blessures aux personnes ou des endommagements au produit. Voir les instructions pour le nettoyage.
6. Déroulez le câble en sa totalité avant de l'utiliser.
7. Ne retirez jamais le connecteur de la prise en tirant de la corde. Débranchez toujours en prenant directement le connecteur.
8. Ne laissez pas que la corde pende sur le bord de la table ou qu'elle touche des surfaces chaudes. Ne le placez pas à proximité ou sur des brûleurs électriques ou à gaz, ou sur un four chaud. Evitez que la corde s'emmêle.
9. Débranchez l'appareil de la prise lorsqu'il n'est pas en train de s'utiliser et avant de le nettoyer. Laissez refroidir l'appareil avant de remuer les parties et avant de le nettoyer.

MESURES IMPORTANTES DE SECURITÉ

10. Ne manipulez pas le câble ou l'appareil avec les mains mouillées.
11. Tout entretien différent du nettoyage doit être réalisé dans un centre de service autorisé.
12. L'utilisation d'accessoires non recommandés ou non vendus par le fabricant peut causer du feu, un court-circuit, des blessures ou des endommagements dans l'appareil.
13. L'appareil ne doit pas être opéré à travers de temporisateur externe ou de n'importe quel autre système externe ou de contrôle à distance.
14. Ne doit pas être utilisé à l'extérieur.
15. Cet appareil est pour d'usage exclusivement électroménager.
16. N'utilisez pas l'appareil pour rien d'autre différent à son usage spécifique. Sa mauvaise utilisation peut causer des blessures.
17. Pour le protéger contre le feu, n'opérez pas l'appareil en présence d'explosifs ou des produits inflammables.
18. Soyez très prudent lorsque vous déplacez l'appareil si celui-ci contient des aliments ou d'autres liquides chauds.
19. Ne remuez pas l'appareil pendant la cuisson.
20. Utilisez seulement une surface nivelée, sèche, et résistante à la chaleur. Ne placez pas la grille Yedi sur le bord d'une table ou autre pendant son opération. Assurez-vous que la surface est nivelée, propre, et libre d'eau ou d'autres substances.
21. Placez l'unité à distance des murs, des rideaux ou d'autres matériaux sensibles à la vapeur ou à la chaleur. La distance doit être minimum de 20.30 centimètres.
22. Lorsque vous utilisez l'unité, vérifiez qu'il y a un espace suffisant au-dessus et aux côtés pour la correcte circulation de l'air.
23. Pour éliminer le danger de choc dans les enfants, remuez et éliminez avec sécurité la housse de protection qui couvre le câble de connexion de l'appareil.

IMPORTANTES MESURES DE SÉCURITÉ

24. Avant d'utiliser l'appareil pour la première fois, veuillez retirer l'emballage ou les étiquettes de promotion.
25. Avant d'utiliser l'appareil, assurez-vous que celui-ci est assemblé correctement.
26. Ne connectez pas l'appareil sans avoir installé préalablement les grilles, planches ou gaufriers.
27. Débranchez l'appareil avant de le nettoyer. Laissez –le refroidir avant de retirer les parties pour le nettoyage
28. Ne touchez pas les surfaces chaudes.

29. Insérez toujours le câble à l'appareil tout d'abord et connectez-le après à la prise du mur. Pour débrancher, éteignez les contrôles et retirez après le connecteur du mur.

USAGE DU CÂBLE COURT

L'appareil vient avec un câble court pour réduire le danger d'emmêlement ou pour trébucher avec un câble long. On peut utiliser des câbles longs s'ils sont manipulés avec précaution. Si vous utilisez câble d'extension:

- Les marques de classification électrique de l'extension doivent être au moins égales à celles de l'appareil.
- Le câble long doit être organisé d'une telle façon qu'il ne dépasse pas le bord de la table, pour éviter être manipulé par les enfants, ou de trébucher par accident avec celui-ci.
- Si l'appareil a un pôle à terre, le câble d'extension doit être du type de trois fils de fer.

CONTENU DU PRODUIT

1. Grille digitale
2. Planches réversible
3. Grilles pour gaufres
4. Spatules
5. Anneaux pour Oeufs



PARTIES DU PRODUIT

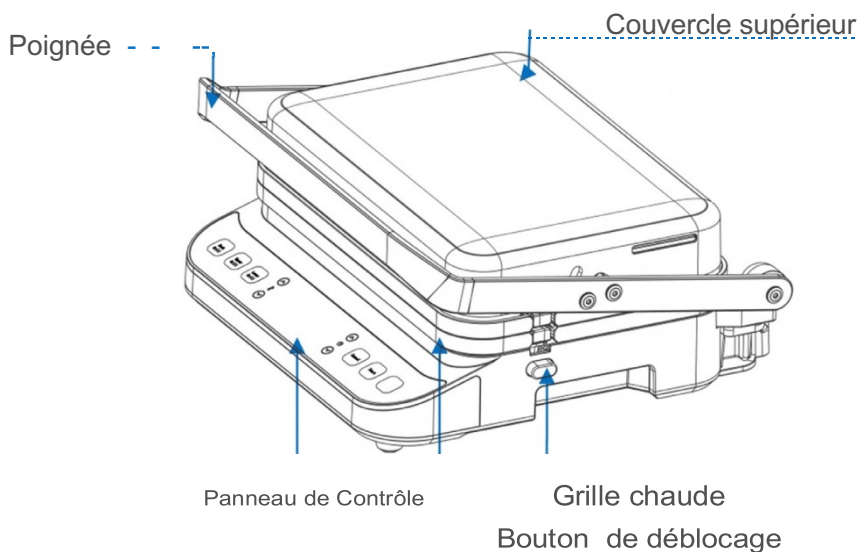

PARTIES DU PRODUIT

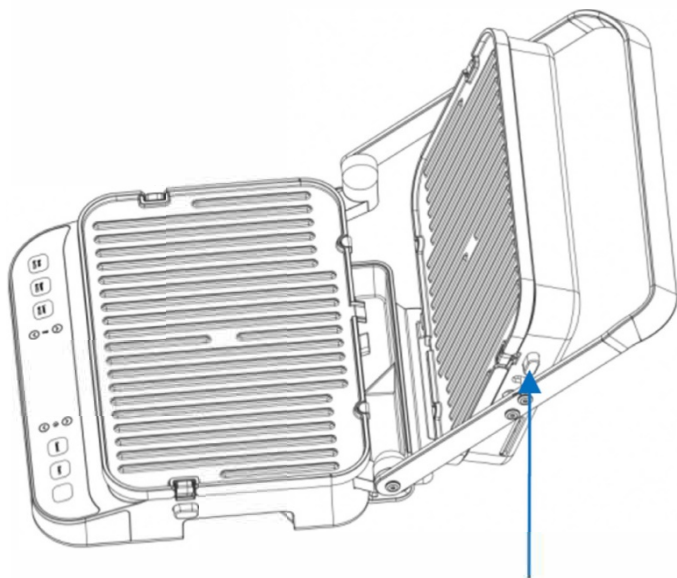

Grille chaude supérieure
Bouton de déblocage

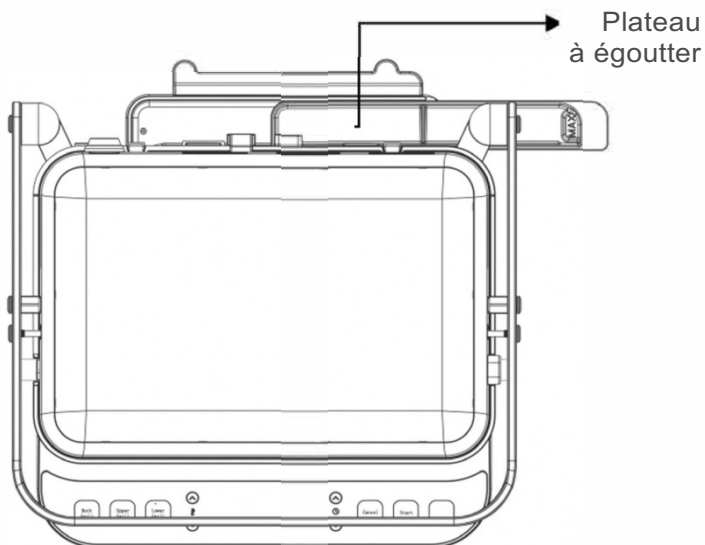

Plateau
à égoutter



Avant le premier usage

1. Sortez l'appareil du paquet et retirez tout le matériel d'emballage.
2. Retirez les planches en appuyant le bouton de déblocage et extrayez-les. Répétez le processus pour les grilles supérieures en appuyant le bouton de déblocage correspondant et en extrayant la planche supérieure.

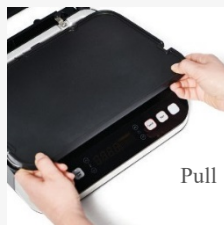

3. Avant d'utiliser n'importe quelle des planches pour la première fois, nettoyez-les avec de l'eau tiède et un savon doux. Séchez-les bien après avec un chiffon doux.
4. Assurez-vous que le plateau égouttoir est inséré correctement dans la partie arrière de l'unité. Doit être poussée en sa totalité afin qu'elle ne dépasse pas la partie arrière de la grille.



PARTIES DU PRODUIT

Conseils utiles avant du premier usage:

- Lorsque l'appareil est en mode d'attente, appuyez "▲" "et" ▼ "simultanément pendant 3 secondes pour changer entre °C y °F"
- Pour réduire le temps de préchauffage, fermez les couvercles supérieur et inférieur pendant le processus de préchauffage. Cependant, lorsqu'ils s'utilisent comme une grille de contact plat, nous vous recommandons par sécurité d'ajuster la grille à 180° plats avant du préchauffage.
- Remarquez que l'on fournit un câble de connexion court pour réduire le risque d'emmêlement ou de trébuchage avec celui-ci.

Comment installer les grilles:

- Pour insérer les planches de la grille ou du gaufrier, on doit aligner les attaches inférieures de l'appareil avec les fentes des planches et glisser après les planches vers sa position appropriée, et finalement pousser vers le bas. On doit écouter un clic qui indique qu'elles se sont assurées.



Note: Les planches de la grille sont réversibles. Utilisez-les du côté que vous préférez

PANNEAU DE CONTRÔLE



- | | |
|--|--------------------------------------|
| 1. Les deux planches se chauffent | 7. Augmente le temps de cuisson |
| 2. Seul se chauffe la planche supérieure | 8. Diminue la température de cuisson |
| 3. Seul se chauffe la planche inférieure | 9. Diminue temps de cuisson |
| 4. Augmente température de cuisson | 10. Annulation du programme |
| 5. Indicateur de température | 11. Début de cuisson |
| 6. Indicateur de temps | 12. Lumière indicatrice de modes |

OPERATION

1. Initialement, lorsque l'unité est branchée, on écoute un son et il apparaît "OFF" dans l'écran.
2. Choisissez la fonction souhaitée de cuisson (Les deux grilles, grille supérieure, o grille inférieure). Temps et température par défaut apparaissent sur l'écran.
3. Ajuste le temps et la température de cuisson en appuyant les boutons correspondants  "; l'unité émettra un son une fois lorsque le bouton soit appuyé.
4. Une fois ajustés le temps et la température de cuisson, appuyez le bouton "start" pour commencer le processus de préchauffage. (Si le bouton de "start" ne s'appuie pas dans les 15 secondes, l'unité entrera en état d'attente et il apparaîtra OFF sur l'écran.

Pendant le processus de préchauffage la température choisie et "Pre" apparaîtront dans l'écran et la lumière indicatrice deviendra bleue. En moyenne l'unité prendra environ quelques 5 minutes pour se préchauffer.

5. Une fois terminé le processus de préchauffage, la température ajustée apparaîtra dans l'écran et le temps de cuisson commencera à clignoter. L'unité émettra un son cinq fois et la lumière indicatrice deviendra verte.
6. Placez les ingrédients dans les planches de cuisson et appuyez sur le bouton « start ». La lumière indicatrice deviendra jaune et le temps de cuisson commencera son comptage. **(N'OUBLIEZ PAS D'APPUYER SUR START-** Si le bouton "START" ne s'appuie pas dans les 30 minutes, l'unité entrera en état standby et il apparaîtra dans l'écran l'indicateur OFF.

Note: Une petite quantité de fumée peut sortir de l'unité pendant sa cuisson. Ceci est normal.

7. Lorsque le comptage est fini, l'unité émettra un son cinq fois et il apparaîtra l'indicateur "done" sur l'écran. La lumière indicatrice deviendra de couleur rouge.
8. Appuyez le bouton "Cancel" en n'importe quel moment pour entrer dans le mode standby, afin de changer les ajustements de cuisson ou éteindre l'appareil.

COMMENT ELABORER DES GAUFRES

Ingrédients recommandés:

- Une tasse de votre mélange préféré de gaufres
- 1 œuf
- Deux petites cuillerées d'huile d'olive extra vierge.
- $\frac{3}{4}$ de tasse de lait
(Alternative non lactose: utilisez $\frac{3}{4}$ de tasse d'eau comme remplacement du lait)

Instructions:

1. Insérez les deux planches à gaufres dans l'unité et fermez après la grille.
2. Créez une masse de gaufre en mélangeant tous les ingrédients dans un récipient jusqu'à ce que les grumeaux disparaissent.
3. Choisissez le mode "Both grill" y ajustez la température à 400°F et el temps à 3:00 (3 minutes).
4. Appuyez "start" et le préchauffage commencera. Laissez reposer la masse des gaufres pendant le préchauffage. Le préchauffage prendra environ 5 minutes
5. Une fois terminé le préchauffage ouvrez la grille.
6. Versez le mélange des gaufres dans les deux sections postérieures d'abord jusqu'à ce qu'elles soient complètement couvertes.



COMMENT ELABORER DES GAUFRES

Instructions:

7. Versez après le mélange des gaufres dans les deux sections antérieures jusqu'à ce qu'elles soient complètement couvertes.



- 8 Fermez la grille – Assurez-vous d'ajuster fermement le couvercle. .
- 9 Appuyez immédiatement le bouton START. **N'OUBLIEZ D'APPUYER LE BOUTON START.**
- 1 Quand le temporisateur termine, appuyez annuler, ouvrez votre grille
- 0 Yedi, retirez vos gaufres y servez.

Conseils pour les gaufres :

- Vous ne devez pas vous distraire, ou sinon vous pouvez brûler vos gaufres.
- Avant chaque usage, assurez-vous que vos grilles de gaufres soient propres de résidus ou des ingrédients brûlés préalablement.
- Lorsque vous cuisinez diverses portions de gaufres, nous vous recommandons de préchauffer la grille avant de chaque portion pour s'assurer des résultats optimaux.
- Il est possible qu'il se produise une petite quantité de fumée dans l'appareil lorsqu'ils se cuisinent les gaufres. Ceci es normal.
 - Il est possible que vos gaufres se collent à la grille supérieure à la fin de la coction. Ceci es normal. Simplement retirez-les et profitez-en.
 - Vous pouvez voir comment faire des gaufres avec votre Yedi Grill ici: <https://www.yedihousewareappliances.com/grill>

COMMENT UTILISER UNE GRILLE DE CONTACT PLATE

Pas 1: Utilisez la poignée pour ouvrir la grille y créer un angle à 90° entre la grille supérieure et l'inférieure (forme de L).



Pas 2: Poussez la partie supérieure de la grille complètement vers le devant et soutenez lorsque vous utilisez votre main libre pour soutenir la poignée et extraire la grille supérieure 180° plats.



Pas 3: Ajustez votre temps y température souhaitée.

Paso 4: Appuyez sur START pour commencer le processus de préchauffage.

Paso 5: Une fois terminé le préchauffage placez vos ingrédients dans les grilles.

Pas 6: Appuyez sur START

COMMENT UTILISER LES ANNEAUX POUR LES OEUFS

Pas 1: Ajustez le temps et la température souhaitée.

Pas 2: Appuyez sur START pour commencer le préchauffage

Pas 3: A la fin du préchauffage, placez les plateaux dans la grille.

Pas 4: Cassez un œuf dans chaque anneau et appuyez sur START.



NETTOYAGE ET SOINS

Même si l'appareil n'est pas utilisé, débranchez la prise ou ses parties avant de le nettoyer

1. Débranchez l'appareil de la prise et laissez-le refroidir pendant au moins 30 minutes.
2. Avec une éponge non abrasive retirez les résidus des planches de cuisson.
3. **Après avoir cuisiné vous pouvez lever doucement et pencher la grille fermée pour retirer l'excès de gras vers le plateau égouttoir pour un nettoyage plus facile.** Retirez et éliminez le gras du plateau lorsqu'il soit refroidi. (Ceci peut se faire tout simplement en laissant que le gras coule du plateau).
4. Appuyez les boutons de déblocage pour retirer les planches de la grille Assurez-vous que les planches soient complètement refroidies avant sa manipulation.
5. Après avoir retiré les planches de la grille, on peut les nettoyer avec de l'eau savonneuse tiède ou dans l'évier.

Entretien de l'utilisateur:

1. Soyez toujours attentif au moment de manipuler l'appareil pendant la cuisson. Ouvrez y fermez l'appareil en utilisant uniquement la poignée. Ne touchez pas le couvercle supérieur pendant ou immédiatement après la cuisson, car la grille supérieure se chauffe pendant la cuisson.

Il est recommandé d'utiliser toujours des gants de protection pour les fours lorsqu'on manipule l'appareil pour éviter des brûlures.

2. N'utilisez jamais des ustensiles de métal, car ceux-ci peuvent égratigner le revêtement de la planche.
3. Laissez toujours que l'appareil se refroidit pendant 30 minutes avant de le nettoyer.

Erreur code:

1. E1: circuit ouvert du thermostat supérieur.
Contactez le fabricant en info@yedihouseware.com
2. E2: court-circuit du thermostat supérieur
Veuillez contacter le fabricant en info@yedihouseware.com
3. E3: circuit ouvert dans le thermostat inférieur,
Veuillez contacter le fabricant en info@yedihouseware.com
4. E4: court-circuit dans le thermostat inférieur
Veuillez contacter le fabricant en info@yedihouseware.com